

MORGEN



PORTFOLIO

Manchmal reicht eine *Berührung*. Die glatte Kante eines Tisches, das Einsinken in einen Sessel – und du weißt:
Das hier passt zu *dir*.



Jede Küche beginnt mit Zuhören. Wie wird gekocht? Wie wird gelebt? Was soll sichtbar sein, was verschwinden? Aus diesen Fragen entwickeln wir maßgeschneiderte Küchen, die in Funktion, Materialität und Atmosphäre überzeugen.

Unsere Küchen folgen keinen Standards. Sie folgen dem Raum, der Nutzung und den Menschen, die darin leben. So entstehen individuelle Küchen aus Frankfurt – klar geplant, hochwertig gebaut und selbstverständlich nachhaltig schön.









Keine Küche von der Stange
Bei Geräten arbeiten wir mit hochwertigen
Marken wie Gaggenau, BORA, V-ZUG, Miele
oder Siemens. Gebunden sind wir an keine.

Wir wählen, was funktional, technisch und
gestalterisch am besten zum Projekt passt.
Das gilt auch für Materialien, Oberflächen, Griffe
und Farben. Jede Entscheidung folgt dem
Raum, der Nutzung und dem Anspruch an
gutes Design.

Eine Küche von MORGEN ist mehr als ein
Maßanzug. Sie ist eine Plattform für Freiheit,
Alltag, Genuss und neue Ideen.





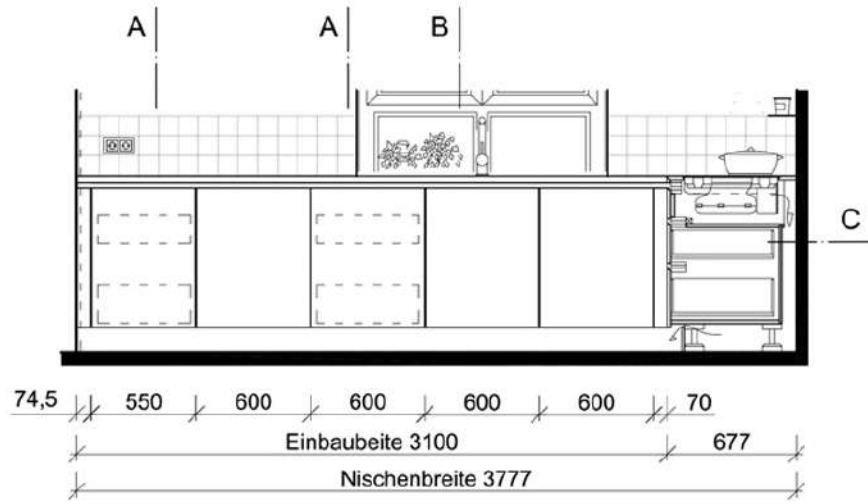

Schnitt C

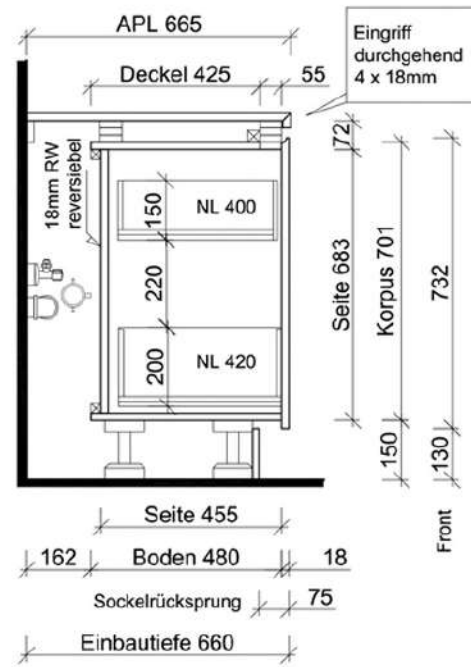
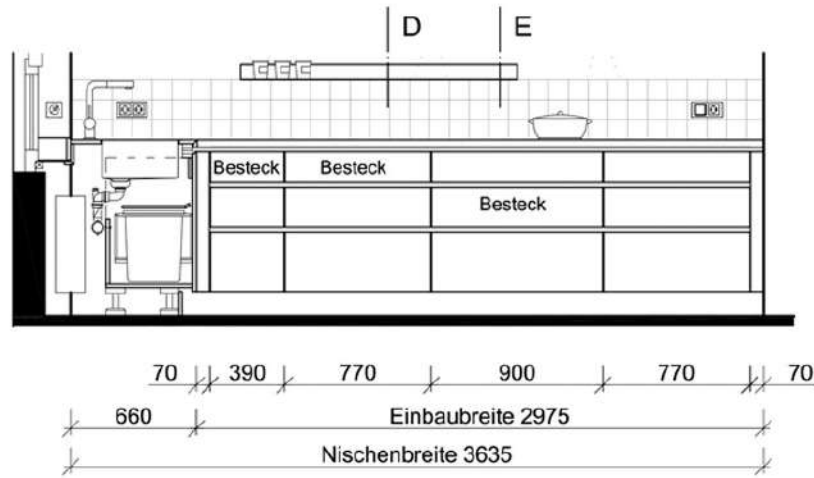
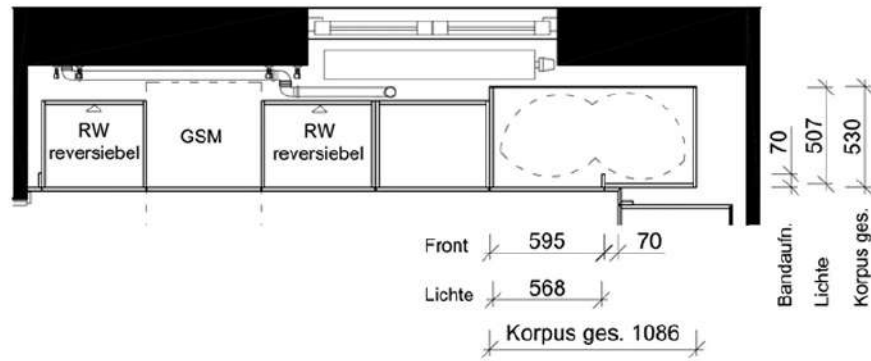

Schnitt D

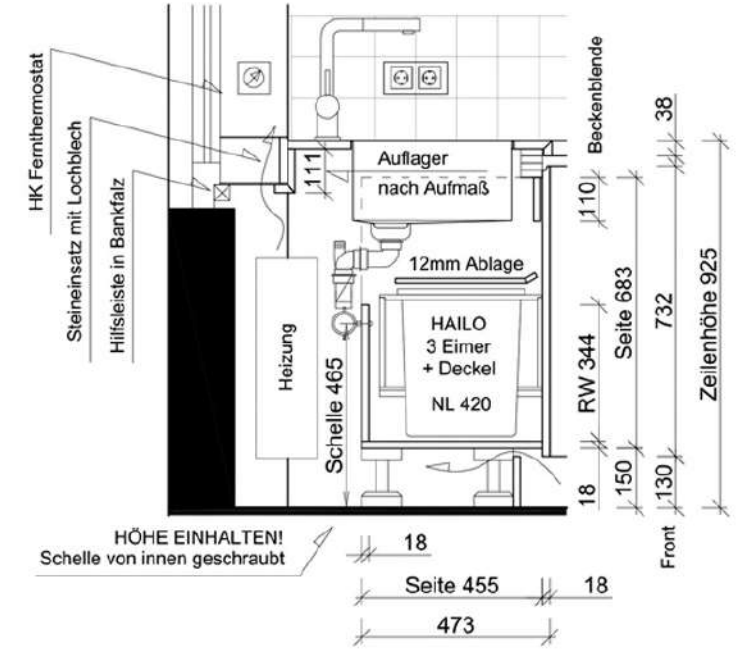
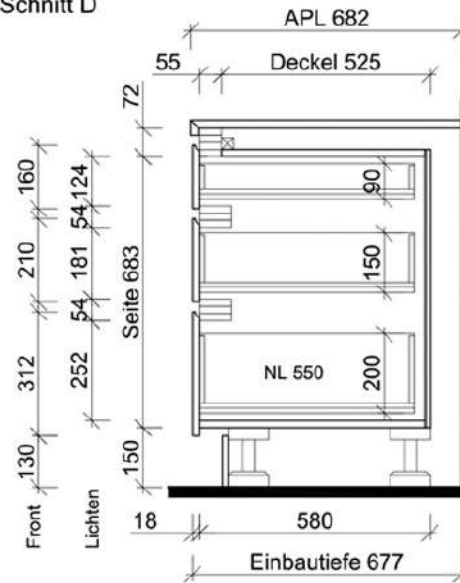

Schnitt E

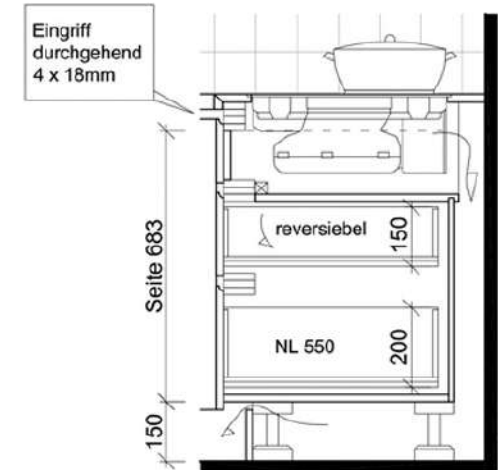

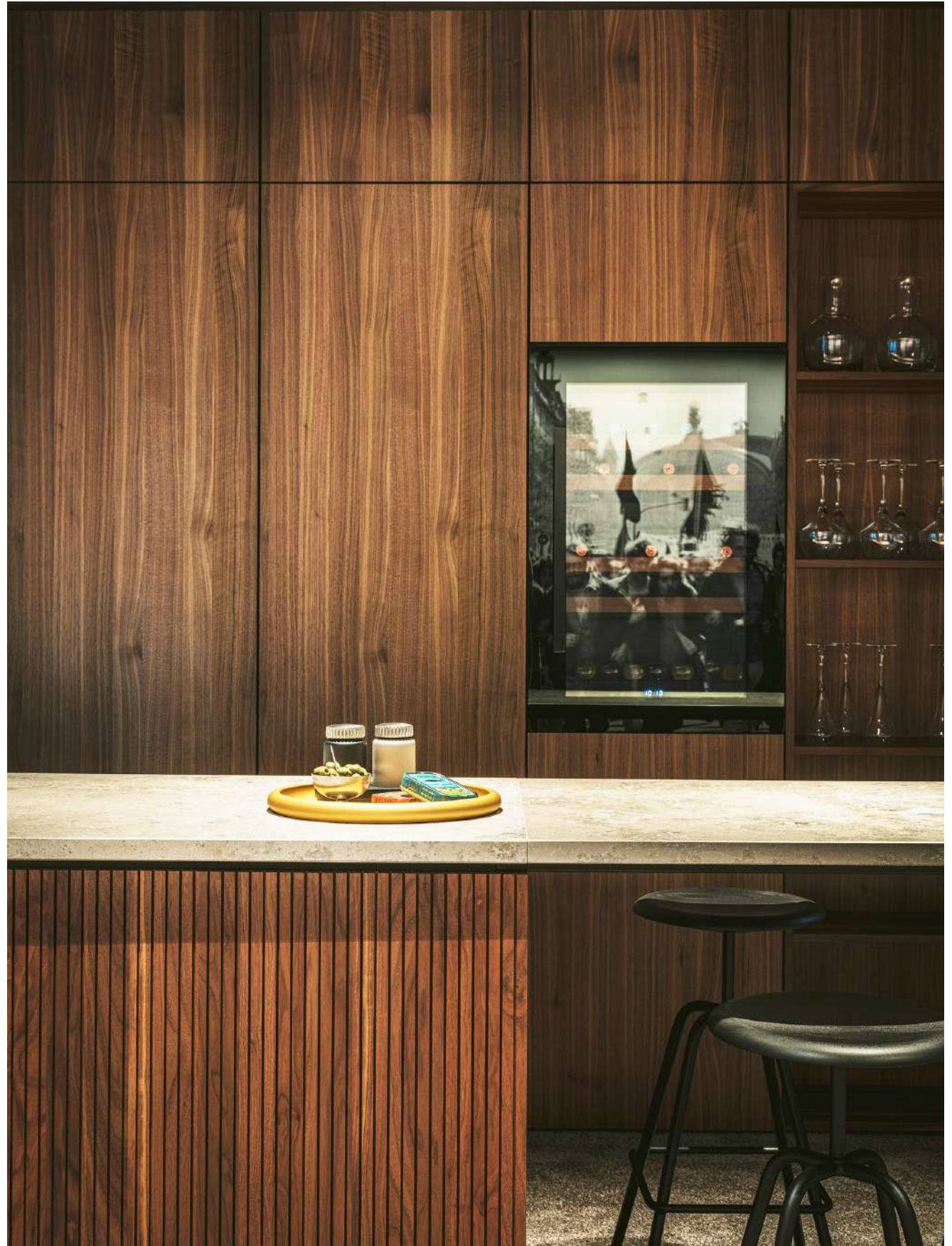







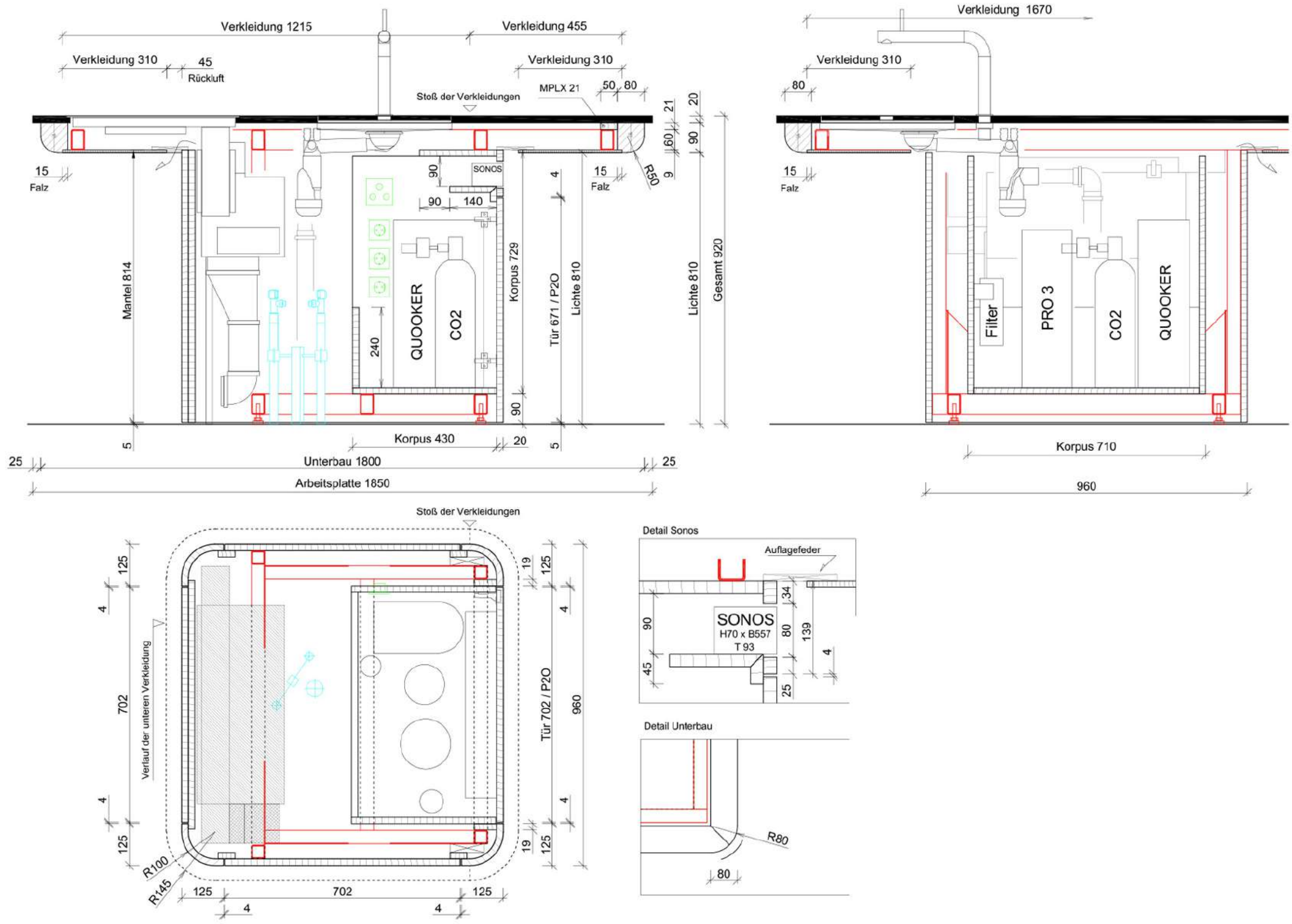





Räume erzählen Geschichten.
Lassen Sie uns Ihre gemeinsam gestalten.

Willkommen in den Räumen von **MORGEN**.

MORGEN



FROM MORGEN WITH LOVE
Lindleystraße 5. 60314 Frankfurt/Main